

TAIKAI

Nagytalálkozó (Taikai)

Nagytalálkozó (Taikai) típusok

Kétféle nagytalálkozó (*taikai*) van.

1. A bemutató (*embu*) olyan bemutatósorozat, amelyet követően díjakat (*yushusho*) adnak a résztvevőknek. Néha a díjazott résztvevők legjobbjának *saiyushusho*-t adományoznak.

A résztvevők számától függően, egyszerre akár 10 személy is bemutathatja a tudását egyidőben egy kb. 15 bíróból (*shinpan*) álló testület előtt. Előfordul, hogy a *saiyushusho* kitüntetésért a résztvevőknek még egyszer be kell mutatniuk a tudásukat, de általában csak egyszer szerepelnek.

2. A verseny (*shiai*) egyenes kieséses rendszer. Két ellenfél mutatja be ugyanazt a formagyakorlatot egymás mellett három bíró előtt, akik egy-egy zászló fölemelésével jelzik az ítéletüket. A szavazattöbbséget elért versenyző jut a következő fordulóba.

Mind a bemutató (*embu*), mind a verseny (*shiai*) típusú nagytalálkozó (*taikai*) fokozatok szerinti besorolásban folyik, nem ritkaság, hogy egészen nyolc danig.

A verseny (*shiai*) típusú nagytalálkozón (*taikai*) csapatversenyeket is tartanak.

A versenypálya elrendezése a verseny (*shiai*) típusú nagytalálkozón (*taikai*)

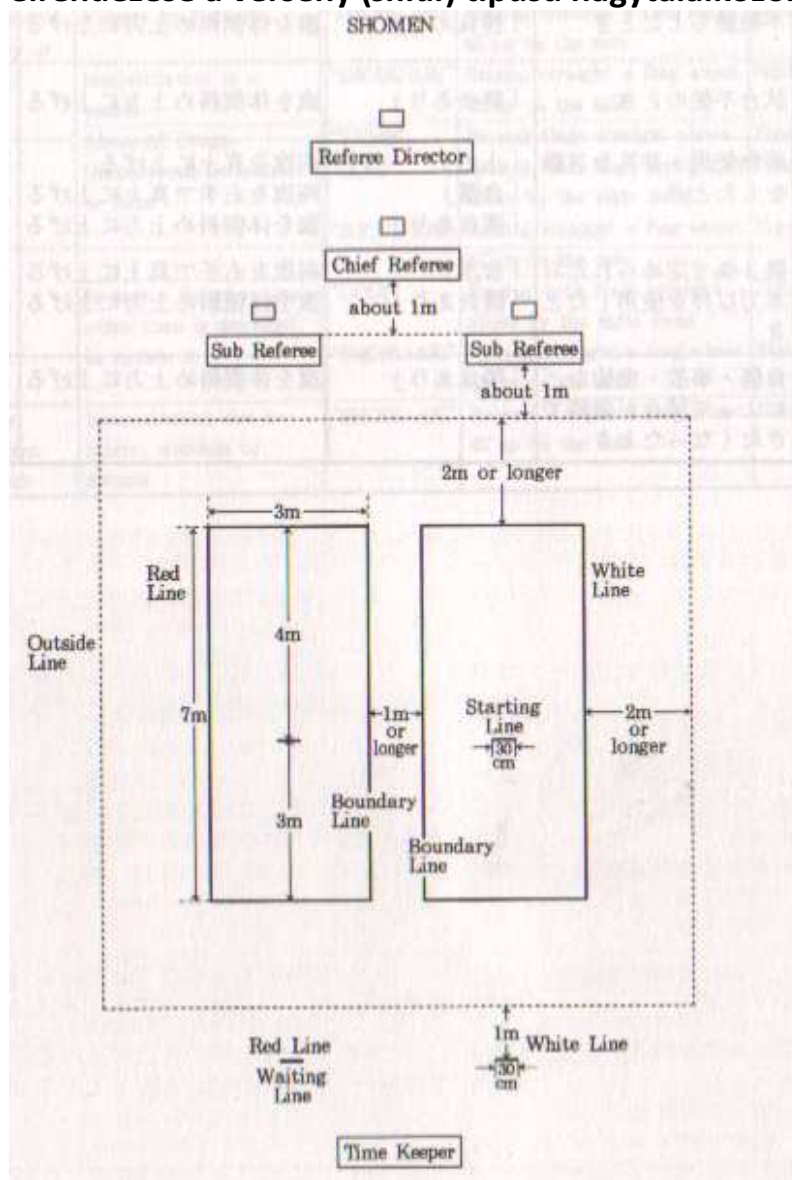

Két, 3x7 m oldalhosszúságú, négyszög alakú pályán hajtják végre gyakorlataikat a versenyzők. Mindkét pályán egy 30 cm hosszú kezdővonal jelöli a versenyzők kiindulási helyét a pálya elejétől négy méterre. A két pályát 1 méteres folyosó választja el egymástól. A versenypálya és a bírók ülései (*shinpanza*) – közti távolság nincs meghatározva. A bíróktól (*shinpan*) jobbra eső pálya a vörös (*aka*), a balra eső a fehér (*shiro*). Mindkét pályát a neki megfelelő színnel rajzolják föl. A pályákat és a kezdővonalat kijelölő szalag szélessége legalább 5 cm, legfőljebb 10 cm lehet. A bírók székeit egymáshoz közel, ám olyan távolságra kell elhelyezni, hogy a bírók a zászlókat bármelyik oldalon az összeütközés veszélye nélkül szabadon fölemelhessék. A vezető bíró (*shushin*) széke rendszerint kissé hátrább helyezkedik el, hogy ha föláll, ne kerüljön a bírók (*fukushin*) elé. A bírók (*shinpan*) előtt állhat asztal is. Ez esetben a zászlók az asztalon fekszenek. Amikor a vezető bíró (*shushin*) föláll, a bírók mindkét zászlót megfogják. **Hantei** vezényszóra a megfelelő zászlót fölemelik.

A sorsolás

Az egyes fokozatok szerinti csoportokban külön sorsolást tartanak. A fokozat szerinti csoportokat külön, egymástól független versenyként kezelik. A versenyzők a regisztráció alkalmával saját fokozat szerinti csoportjukon belül egy sorszámot kapnak. A sorszámokat egy urnába helyezik, és véletlenszerűen kihúzzák. Az első körben az elsőként és másodikként kihúzott sorszámú versenyzők mérkőznek, majd a harmadikként és negyedikként kihúzott sorszámú versenyzők, és így tovább.

A zászlók

Három pár zászlót használ a bírói testület, minden pár egy fehér és egy vörös zászlót tartalmaz. A zászlókat páronként egymásba csavarva tárolják, a vörös színű zászló van kívül. A harmadik pár zászlót néha a másik kettő köré csavarják, itt is a vörös színű zászló van kívül. A verseny kezdetekor a vezető bíró (*shushin*) átveszi a zászlókat a főbírótól (*shinpan shunin*), majd kiosztja őket a bíróknak (*fukushin*). A zászlókat a nyelvükkel kell átadni a bíróknak, a bal kézbe alulról, a jobb kézbe felülről. Először a vörös pálya bírójának (*fukushin*) kell átadni, és tőle is kell először átvenni. A zászlók átadása és átvétele előtt mindig meg kell hajolni.

Versenykövetelmények

Ez gyakorlatilag alig különbözik a vizsgától. Általában a következő elemekből áll: Meghajlás a kamiza (a szellemek ülőhelye) felé (*kamiza ni rei*), meghajlás a kard előtt (*torei*), öt formagyakorlat, és meghajlás a kamiza (a szellemek ülőhelye) felé (*kamiza ni rei*). A kard előtti meghajlást (*torei*) mindig a kardrántás útjának alapvető formája (*Seitei laido*) szerint kell végrehajtani, függetlenül a versenyző iskolájának *koryu*. A főbíró (*shinpan shunin*) tetszése és döntése szerint, kötelező gyakorlat (*shitei waza*) is szerepelhet a versenykövetelmények között. Ezt az első találkozó előtt meghatározzák, és a későbbiekben nem változik. A kötelező gyakorlat (*shitei waza*) és az *koryu* követelményei általában megegyeznek az ugyanazon fokozatú vizsga (*shinsa*) követelményeivel, bár ez nem tekinthető írott szabálynak. Amennyiben időmérést is alkalmaznak, az időkorlát hat perc, a rajta (*hajime*) vezényszó elhangzásától számítva a meghajlás a kamiza felé (*kamiza ni rei*) utáni alapállás karddal (*taito*) felvételéig. Idő szűkében a kezdő meghajlást a kard előtt (*torei*) a versenyzők bevonulás előtt hajtják végre. Ez esetben a rajta (*hajime*) vezényszóra a versenyzők azonnal az első formagyakorlatot mutatják be. Ennek a versenyszámnak az időkorlátja öt perc. Amikor a versenyzők a helyükön állnak, a vezető bíró (*shushin*) kiadja a rajta (*hajime*) vezényszót, majd leül. A versenyzők ezután már nem kapnak további utasításokat.

Eredményhirdetés

Amikor a lassabb versenyző föláll, miután végrehajtotta a záró meghajlást a kard előtt (*torei*), a vezető bíró (*shushin*) is föláll. Miután mindkét versenyző végzett, a vezető bíró (*shushin*) kiadja a **Hantei** vezényszót. Ekkor mindhárom bíró egyidőben fölemeli a megítélése szerint győztes versenyző pályájának színével egyező zászlót. A vezető bíró (*shushin*) ezután kihirdeti az eredményt, amely három részből áll:

Ni tai ichi (2 – 1) vagy *San tai rei* (3 – 0): ez a tényleges pontszámot jelzi;

Aka (vörös) vagy *Shiro* (fehér) *no kachi*: ez a győztes versenyző pályájának színét adja meg;

Shobu ari: jóváhagyja a rögzítendő eredményt.

Például: *San tai rei, aka no kachi, shobu ari*: a vörös versenyző győz 3 – 0 arányban.

A *Shobu ari* elhangzása után mindhárom zászlót azonnal le kell engedni.

Amennyiben a két másik bíró 2 – 1 arányban a vezető bíróval (*shushin*) ellentétesen ítél, a pontszám kihirdetése után, a győztes szín megnevezésével egyidőben a vezető bírónak (*shushin*) az általa felmutatott zászlót a győztes színével egyező színű zászlóra kell cserélnie.

Egyéb bejelentések

Fusen gachi shobu ari: erőnyerő, például sorsolás következtében vagy az ellenfél távolmaradása miatt mérkőzés nélkül jut tovább egy versenyző. Csak a vezető bíró (*shushin*) emeli föl az egyik zászlót, és a színt nem kell kihirdetni.

Gogi: ez akkor hangzik el, amikor az egyik versenyző kizárással büntetendő súlyos hibát vét. A vezető bíró (*shushin*) mindkét zászlót a jobb kezébe fogja, a feje fölé emeli, és *gogi*-t kiált. A vezető bíró (*shushin*) tanácskozik a bírókkal (*fukushin*) mielőtt eredményt hirdetne. Ez általában a másik fél 3 – 0 arányú győzelmét jelenti, függetlenül az addigi teljesítményétől. Ha mindkét versenyző kizárással büntetendő súlyos hibát vét, akkor ezek kiegyenlítik egymást (még akkor is, ha különböző hibák), ezért a szokásos *Hantei* vezényszó következik. Ám a *gogi*-nak ez esetben is meg kell előznie a *Hantei*-t, hogy a bírók a hibák egyenlő súlyosságát jóváhagyják.

Megjegyzendő, hogy minden bírónak (*shinpan*) egyenlő szavazata van. Ha a vezető bíró (*shushin*) nem veszi a jobb kezébe mindkét zászlót mielőtt fölállna, akkor bármelyik bíró (*fukushin*) kiálthat *gogi*-t.

Aka jikan choka, san tai rei, shiro no Kachi, shobu ari: A fehér versenyző győz 3 – 0 arányban, mert a vörös versenyző túllépte az időkorlátot. Ez a *gogi* bejelentését követően hangzik el.

Aka shitei waza machiagi, san tai rei, shiro no kachi, shobu ari: A fehér versenyző győz 3 – 0 arányban, mert a vörös versenyző nem a megkívánt *shitei waza*-t hajtotta végre. Ez is a *gogi* bejelentését követően hangzik el.

Aka jinkaku mushi, san tai rei, shiro no kachi, shobu ari: A fehér versenyző (*gogi* után) győz 3 – 0 arányban, mert a vörös versenyző nevetlen vagy sértő módon viselkedett.

Aka kosei o gaisuru koi, san tai rei, shiro no kachi, shobu ari: A fehér versenyző győz 3 – 0 arányban (*gogi* után), mert a vörös versenyző szándékosan akadályozta vagy zavarta oly módon, hogy ezzel baleset vagy más hasonló esemény veszélyét idézte elő.

Shiai funo, aka no kachi shobu ari: A vörös versenyző győz, mert a találkozózt lerövidítették (a fehér versenyző megsérült).

Egyéb szempontok

A tartózkodás és a döntetlen nem megengedett, minden bírónak (*shinpan*) döntenie kell.

Versenyző is kérhet *gogi*-t, a verseny befejezése után, de még a *Hantei* elhangzása előtt, amennyiben úgy véli, hogy valamelyik bíró helytelenül járt el. Ekkor a főbíró (*shimpan shonin*) hívják, hogy közvetítsen. Ilyesmire akkor kerülhet sor, ha az egyik versenyző észreveszi, hogy valamelyik bíró nem kíséri figyelemmel a találkozózt.

Z.N.K.R. Iai no Shinpan Shinsa Jono Chakuganten

(bírói vizsga-, és versenyszempontok)

- ♦ A gyakorlat mélysége
- ♦ Viselkedés, hozzáállás
- ♦ Technika
 - Megfelelő nukiuchi és kirioroshi
 - Megfelelő saya banare és hasuji
 - Megfelelő chiburi és annak helyes szöge
 - Megfelelő noto

- ♦ Lelki tartalom
 - Nyugalom
 - Szemhasználat
 - Zanshin – éberség, időzítés, távolság
 - Ki-ha-kyu - határozottság
 - Ku-ha-kyu - méltóság

- ♦ Ki ken tai no ichi

A lélek, a kard és a test összhangja a mozgásokban

- ♦ Az iaido lényegének megértése

Az iaido-t budo-fölfogással kell gyakorolni.

- ♦ Vizsgaszempontok érvényesítése

A győzelem és a vereség eldöntésének szempontjai

- ◆ A megfelelő lelki tartalom és a "ki ken tai no ichi" jelenléte
- ◆ Aki a kötelező kata helyett másikat hajt végre: vesztes
- ◆ Aki túllépi a megadott időt: vesztes
- ◆ Gyorsan, nagy mozgással, erőteljesen végrehajtott gyakorlatok
- ◆ Jo-ha-kyu: (lassú, gyorsuló, gyors); Az energia a vágásba összpontosul

Zen Nihon Kendo Renmei laido Kata megítélésének szempontjai versenyen és dan vizsgán

Pontos-e a nyitó reiho ?

Ipponme mae:

- Van sayabiki a nukitsuke-vel egy időben?
- A furikaburi végrehajtásakor a bal fül mellett emelkedik a kard és kinyúlnak a karok?
- Furikaburi végpontján a kensen vízszintes fölött áll meg?
- Furikaburi-ból azonnal, megállás nélkül vág?
- A vágás végén a kissaki a vízszintes alatt van?
- Chiburi közben milyen a testtartása?
- Pontosan végzi a noto-t?

Nihonme ushiro:

- Folyamatosan fordul a kard kihúzása közben, bal lábbal kilép balra?
- A nukitsuke-t pontosan hajtja végre?

Sanbonme ukenegashi:

- Megfelelően védi a felső testet a kard testtől mért távolságával? (Testhez közel kell a kardot felhozni.)
- A jobb mögé viszi a bal lábát? Kesagiri-t vág?
- A bal kéz csak azután fogja meg a kardot, hogy lesújtott vele a jobb kéz?

Yohonme tsuka ate:

- A tsukagashira a suigetsu-ra (gyomorszájra üt) ?
- A kard kihúzása közben a bal kéz visszacsavarja-e a koiguchit?
- Egyenes a bal kar?
- Fölviszi a kardot a kihúzás után? Szemből vág?

Gohonme kesagiri:

- Az alsó vágás után a jobb váll fölé emeli a jobb kart?
- A bal láb hátracsúsztatása, a koiguchi megfogása bal kézzel és a chiburui egyszerre történik?

Ropponme morotetsuki

- A jobb állig vágja a nukiuchi-t?
- A bal láb előre lépése, és a kard megfogása bal kézzel egyszerre történik?
- A kard kihúzása, fölemelése, az ukenegashi, a furikaburi és a vágás pontos?

Nanahonme sanpo giri

- Állig vág?
- Gyorsan vág?
- Pontos-e az ukenegashi, a furikaburi; a vágás vízszintesig hatol-e?

Hachihonme gammen ate:

- A szeme közé üt?
- A hátsó ellenféllel szemben a csípőjére teszi a kardot?

Kyuhonme soete tsuki:

- Nukiuchi után a jobb kéz a köldök magasságában van?
- A kissaki magasabban van mint a jobb kéz?
- A kardot a bal kéz hüvelykujja és a másik négy ujj között szorosan fogja?
- A szúrásánál a jobb kéz megáll a köldök előtt?
- Zanshin alatt a jobb kéz egyenes, és magasabb-e, mint a mellbimbó?

Jupponme shiho giri:

- A tsuka ate-t a tsuka oldalával üti, erőteljesen?
- Sayabiki után a monouchi-t a bal mellbimbóra teszi?
- A jobb kéz a test közelében marad?
- Hátraszúrásakor a koiguchi-t csavarva húzza vissza?
- A wakigamae után folyamatosan mozog tovább?

Záró reihot pontosan hajtja-e végre?

	Idő	Megjegyzés	Idő	Megjegyzés	Idő	Megjegyzés	Idő	Megjegyzés
Nyitó reiho			Nyitó reiho		Nyitó reiho		Nyitó reiho	
1.			1.		1.		1.	
2.			2.		2.		2.	
3.			3.		3.		3.	
4.			4.		4.		4.	
5.			5.		5.		5.	
6.			6.		6.		6.	
7.			7.		7.		7.	
8.			8.		8.		8.	
9.			9.		9.		9.	
10.			10.		10.		10.	
11.			11.		11.		11.	
12.			12.		12.		12.	
Záró reiho			Záró reiho		Záró reiho		Záró reiho	

	Idő	Megjegyzés	Idő	Megjegyzés	Idő	Megjegyzés
Nyitó reiho			Nyitó reiho		Nyitó reiho	
1.			1.		1.	
2.			2.		2.	
3.			3.		3.	
4.			4.		4.	
5.			5.		5.	
Záró reiho			Záró reiho		Záró reiho	

	Idő	Megjegyzés	Idő	Megjegyzés	Idő	Megjegyzés
Nyitó reiho			Nyitó reiho		Nyitó reiho	
1.			1.		1.	
2.			2.		2.	
3.			3.		3.	
4.			4.		4.	
5.			5.		5.	
Záró reiho			Záró reiho		Záró reiho	